

LES CITROËN



TYPE
"23"

PLATE-FORME
A RIDELLES



Une cabine confortable

La suspension élastique de la cabine en trois points donne plus de confort au conducteur et moins de fatigue à la carrosserie. En outre, la cabine est éclairée, ventilée par deux volets d'auvent et deux déflecteurs réglables ★ Pare-brise à deux baies fixes en coupe-vent. Glaces "Visurit" ★ Tapis feutre enduit de matière plastique ; siège et dossier en simili-cuir ★ Pare-soleil orientable, tablette en dessous du pare-brise, vide-poches.

9 cv

Une robustesse à toute épreuve

La réputation du "23" Citroën n'est plus à faire. Il possède au plus haut point les qualités maîtresses de toutes les fabrications Citroën.

Son châssis aussi bien que son moteur peuvent assurer sans défaillance de très durs services.

Un budget raisonnable

Économie à l'achat comme à l'utilisation. Faible puissance fiscale : 9 ch. Réparations peu fréquentes et faciles ; pièces détachées partout et pas chères.

GAMME DES CHASSIS ET CARROSSERIES

- **Châssis nu** : Tablier et planche de bord provisoires avec commandes de mise en marche - Longueur carrossable entre planche tablier et extrémité des longerons : 4 m 20.
- **Châssis habillé** : Ailes, phares, 2 clignotants indicateurs de direction AV, capot, calandre, marchepieds, soubassement avec amorce de cabine et encadrement de pare-brise, appareillage de bord complet, lanterne AR et Stop branchés sur traverse AR.
- **Châssis cabine** : Cabine complète en plus de l'équipement du châssis habillé. Longueur entre l'extrémité des longerons et l'arrière de la cabine : 2 m 96.
- **Plateforme à ridelles** : caisse bois, hayon arrière rabattable et amovible, marchepied repliable.
- **Plateforme bâchée** : bâche amovible, rideaux de côté et arrière relevables.

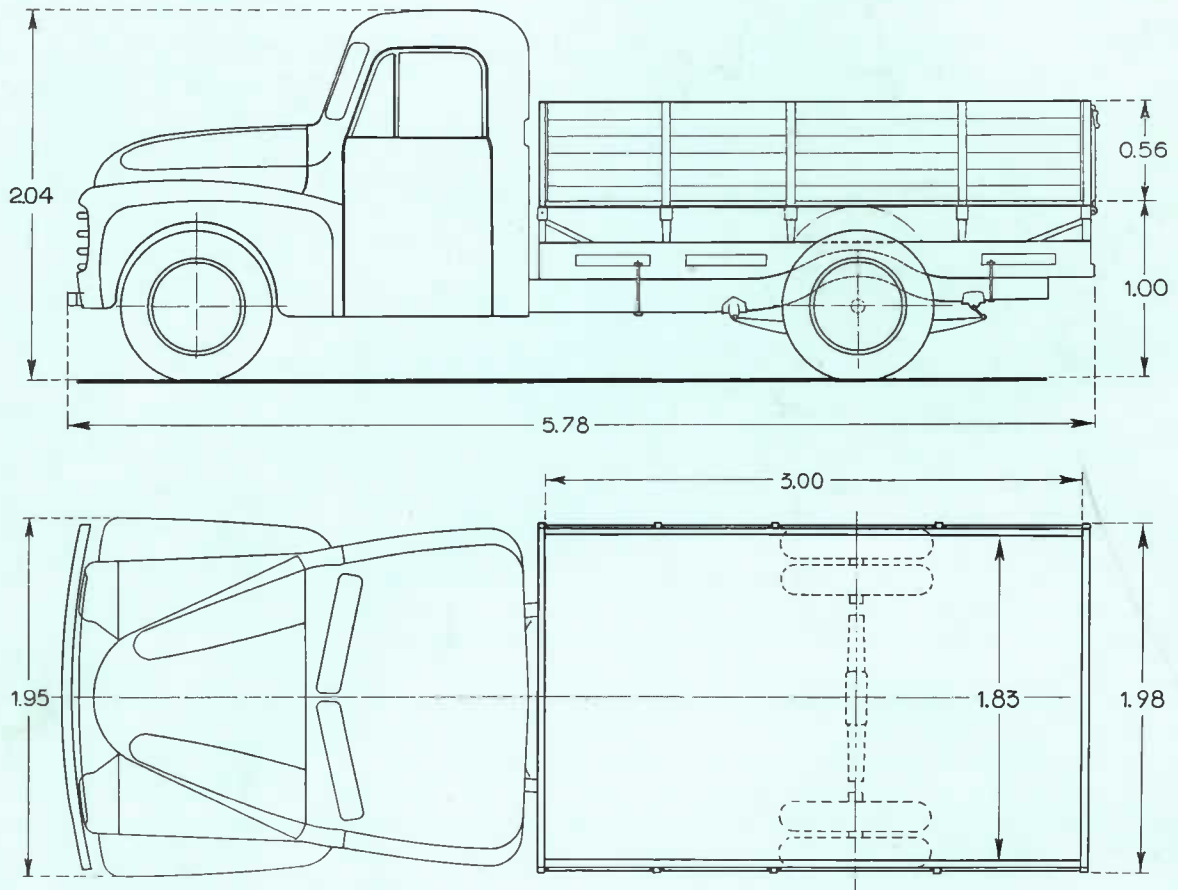

Hauteur totale au-dessus
du sol (à vide) :

plateforme à ridelles 2 m 04
plateforme bâchée 2 m 77

Hauteur du plancher au-
dessus du sol, en charge... 1 m

Hauteur des ridelles 0 m 56
Hauteur int. sous bâche 1 m 62

Poids total en charge : 4.500 kg

Poids du châssis-cabine : 1.700 kg

CARACTÉRISTIQUES PRINCIPALES

Moteur : 4 cylindres à soupapes en tête. Puissance fiscale : 9 ch. Carburateur inversé ★ **Boîte** 4 vitesses dont 3^e et 4^e synchronisées ★ **Pont AR** banjo, couple conique à denture spirale ★ **Suspension** : 4 ressorts semi-elliptiques ★ **Freins** : hydrauliques sur les 4 roues ★ Batterie 6 volts, 90 Ah ★ Capacité du réservoir d'essence : 70 litres ★ 7 pneus 160 × 20 jumelés à l'AR ★ **Vitesse** maximum : 75 à 80 km/h.

Société Anonyme A. Citroën, 117 à 167, quai de Javel, Paris (XV^E)