

350

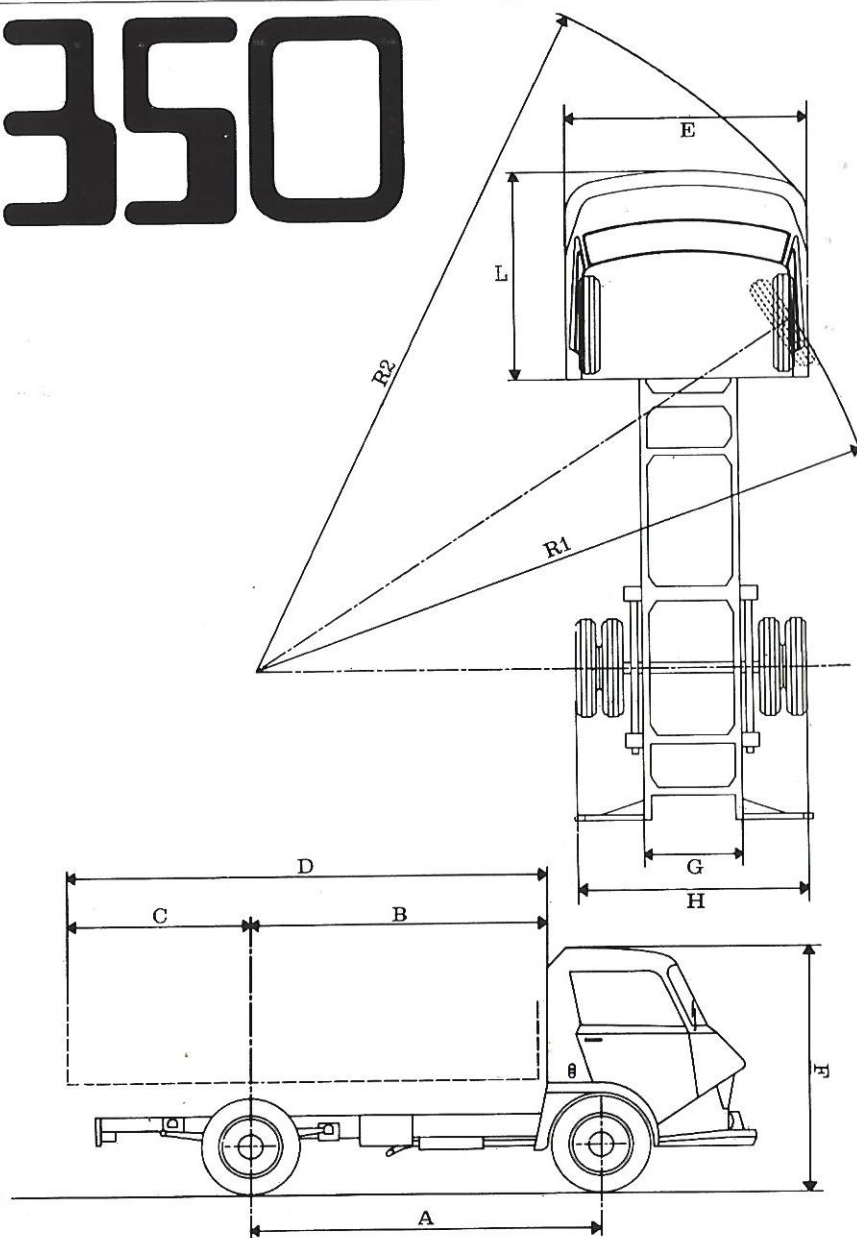

COTES

A	Empattement	2,52 m	3,00 m	3,75 m
B	Distance dos cabine/essieu AR	2,07	2,55	3,30
C	Porte à faux AR maxi *	1,51	1,80	2,25
D	Longueur carrossable maxi *	3,58	4,35	5,55
E	Largeur châssis cabine	2,14		
F	Hauteur hors tout à vide	2,27		
G	Largeur du châssis	0,80		
H	Largeur maxi essieu AR	1,99		
L	Longueur de cabine	1,76		
R1	Rayon de braquage entre trottoirs	5,00	5,75	6,60
R2	Rayon de braquage entre murs	5,60	6,40	7,15

POIDS

	Empattement	2,52 m	3,00 m	3,75 m
Poids total	Essence	5.990		
	Perkins			
en charge	MAN	6.250		
Châssis cabine en ordre de marche (1)	Essence	2.106	2.150	2.225
	Perkins	2.371	2.415	2.491
	MAN	2.470	2.525	2.570
Charge totale sur châssis cabine	Essence	3.884	3.840	3.764
	Perkins	3.619	3.575	3.499
	MAN	3.780	3.725	3.680
Poids maxi admissible		2.450		
Essieu AV		2.450		
Essieu AR		4.200		

(1) avec plein de carburant, eau, huile, roue de secours et outillage

* Nous consulter pour carrosserie à charge non uniformément répartie.

MOTEURS	ESSENCE	DIESEL-PERKINS		DIESEL-MAN	
Couples coniques	6 x 41	8 x 41	8 x 37	8 x 41	8 x 37
Pentes gravies en charge : Boîte 25%	23%	28%	25%	28%	25%
Pentes gravies en charges Boîte 30%	29%	36%	32%	36%	32%
Vitesse maxi en charge	95 km/h	90 km/h	98 km/h	82 km/h	91 km/h

370

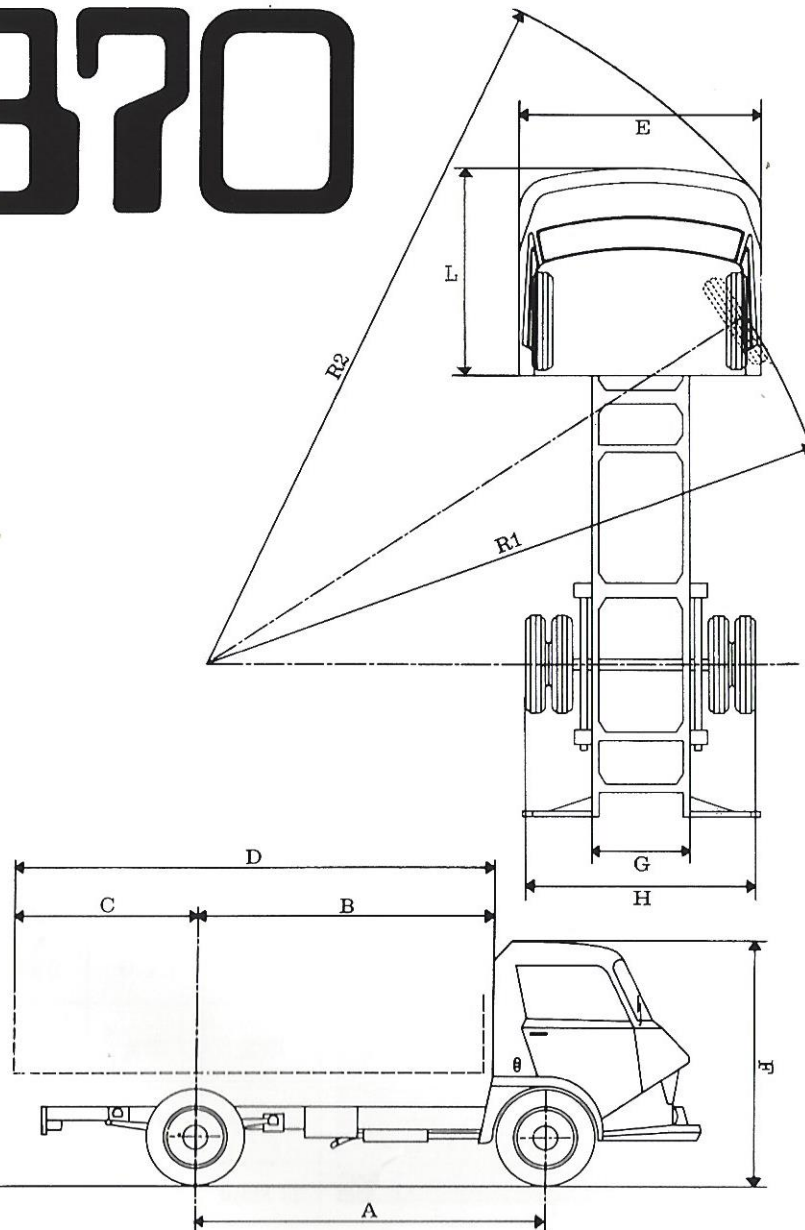

COTES

A	Empattement	2,52 m	3,00 m	3,75 m
B	Distance dos cabine/essieu AR	2,07	2,55	3,30
C	Porte à faux AR maxi Essence *	1,26	1,58	2,09
C	Porte à faux AR maxi Diesel-Perkins *	1,51	1,80	2,25
D	Longueur carrossable maxi Essence *	3,33	4,13	5,39
D	Longueur carrossable Diesel-Perkins *	3,58	4,35	5,55
E	Largeur châssis cabine	2,14		
F	Hauteur hors tout à vide	2,27		
G	Largeur du châssis	0,80		
H	Largeur maxi essieu arrière	1,99		
L	Longueur de la cabine	1,76		
R1	Rayon de braquage entre trottoirs	5,00	5,75	6,60
R2	Rayon de braquage entre murs	5,60	6,40	7,15

POIDS

	Empattement	2,52 m	3,00 m	3,75 m
Poids total en charge	Essence	6.250		
	Diesel Perkins			
Châssis cabine en ordre de marche	Essence	2.106	2.150	2.226
	Perkins	2.371	2.415	2.491
Charge totale sur châssis cabine	Essence	4.144	4.100	4.024
	Diesel Perkins	3.879	3.835	3.759
Poids maxi admissible				
Essieu AV		2.450		
Essieu AR		4.200		

(1) avec plein de carburant, eau, huile, roue de secours et outillage.

* Nous consulter pour carrosserie à charge non uniformément répartie. Pneumatiques : Monte de série 6,50 - 20 x SC

Monte en option : Châssis surbaissé 7 - 19,5 x SC (Poids maxi admissible sur essieu AV : 2300 Kg - Essieu AR 4200 Kg).

MOTEURS	ESSENCE	DIESEL-PERKINS	
Couples coniques	6 x 41	8 x 41	8 x 37
Pentes gravies en charges Boîte 25 %	20 %	26 %	23 %
Pentes gravies en charges Boîte 30 %	25 %	33 %	29 %
Vitesses maxi en charge	95 Km/h	90 Km/h	98 Km/h

450

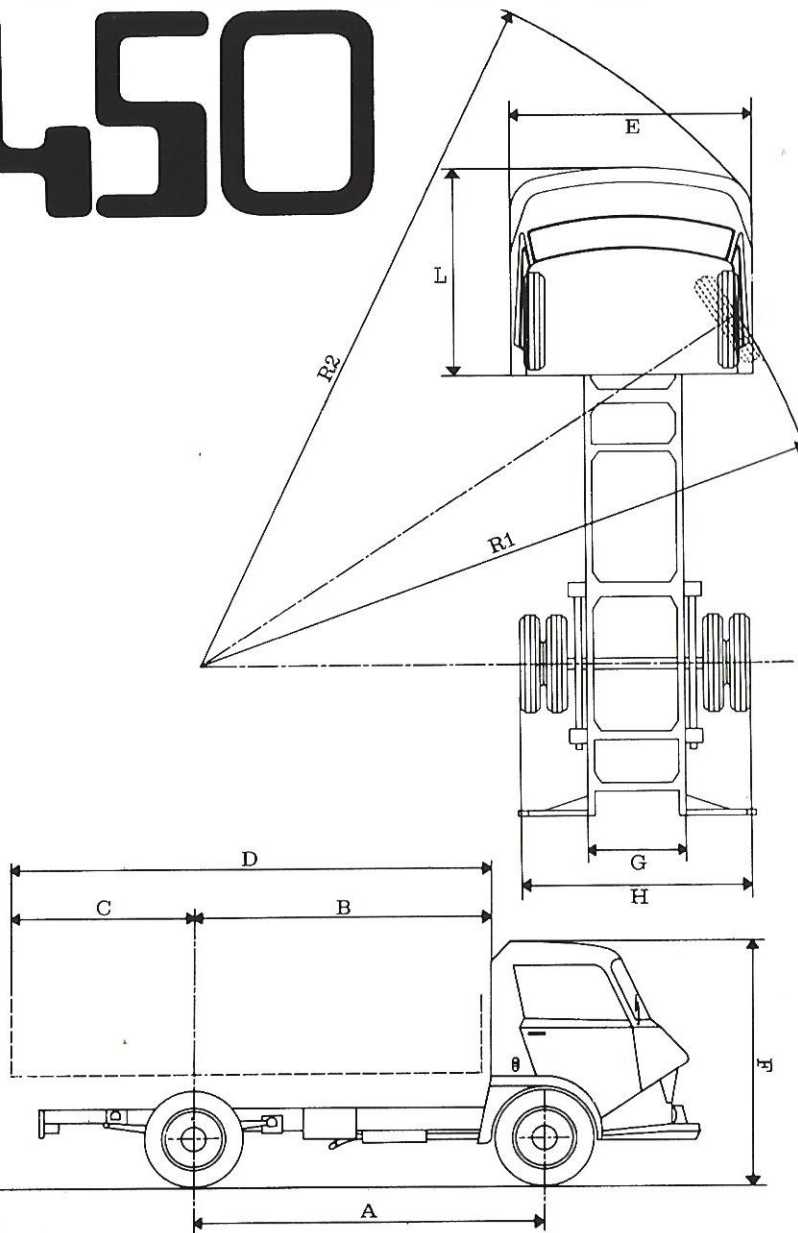

COTES			
A	Empattement	3,00 m	3,75 m
B	Distance dos cabine/essieu AR	2,55	3,30
C	Porte à faux AR maxi *	1,80	2,06
D	Longueur carrossable maxi *	4,35	5,36
E	Largeur châssis cabine	2,14	
F	Hauteur hors tout à vide	2,31	
G	Largeur du châssis	0,80	
H	Largeur maxi essieu AR	2,02	
L	Longueur de cabine	1,76	
R1	Rayon de braquage entre trottoirs	5,75	6,60
R2	Rayon de braquage entre murs	6,40	7,15

POIDS			
Poids total en charge	Essence	6,990	
	Perkins		
Châssis cabine en ordre de marche	Essence	2,199	2,275
	Perkins	2,464	2,540
Charge totale sur châssis cabine	Essence	4,791	4,715
	Perkins	4,526	4,450
Poids maxi admissible			
Essieu AV			2,800
Essieu AR			5,200

* Nous consulter pour carrosserie à charge non uniformément répartie

Pneumatiques : Monte de Série 700-20 x SC.

Monte en option : "châssis surbaissé" 8-19,5 x SC

PERFORMANCES	ESSENCE	DIESEL-PERKINS	
		8 x 41	8 x 37
Couples coniques	6 x 41	8 x 41	8 x 37
Pentes gravies en charge Boite 25%	18%	24%	21%
Pentes gravies en charge Boite 30%	23%	30%	26,5%
Vitesses maxi en charge	95 km/h	90 km/h	98 km/h

la gamme de série

350.370.450

bennes de série

caisse métallique

Empattements.

Châssis auvent : avec amorce de cabine, encadrement de pare-brise, capot moteur, appareillage de bord complet, phares, clignotants, lanternes arrières et stop branchés (sans portes, ni sièges, ni marche-pied, ni ailes) ; en option : chauffage-dégivrage, plaques de police provisoires, porte roue de secours, pare-chocs AR sauf sur 2,52 m.

Châssis-cabine... même équipement que le châssis auvent avec, en outre, cabine complète, sièges; option : porte roue de secours, pare-chocs AR (sauf sur 2,52 m). Chauffage sur cabine confort.

Plateau à ridelles fixes complet, en ordre de marche.
Caisse métallique, hayon arrière rabattable avec marche-pied repliable, porte roue de secours, pare-chocs AR.

Plateau à ridelles rabattables en deux parties, même équipement que le plateau à ridelles fixes, porte roue de secours, pare-chocs AR, équipé de pneus.

Plateau bâché : complet en ordre de marche, bâche amovible, dôme translucide, rideaux de côté et AR relevables, porte roue de secours, pare-chocs AR.

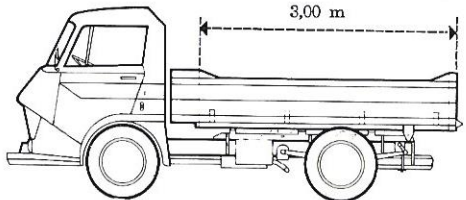
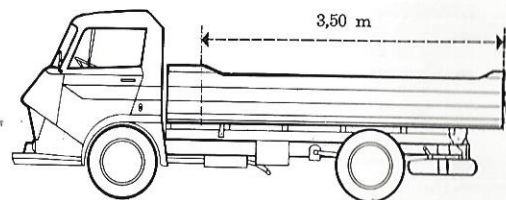
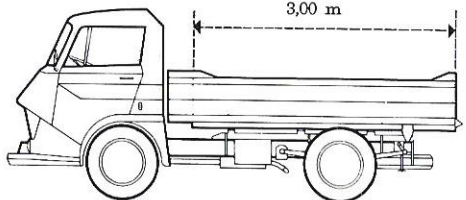
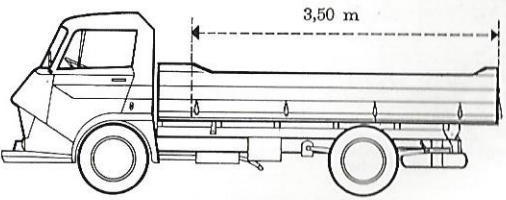
350-370	Empattement : 2,52 m - Capacité : 2.350 m ³	450	Empattement : 3 m - Capacité : 2.700 m ³
<p>Bennes ridelles fixes</p> <p>3,00 m</p> 		<p>Bennes ridelles fixes</p> <p>3,50 m</p> 	
<p>Bennes ridelles rabattables</p> <p>3,00 m</p> 		<p>Bennes ridelles rabattables</p> <p>3,50 m</p> 	

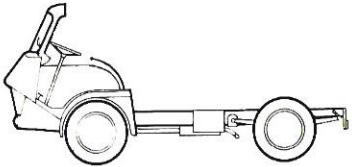
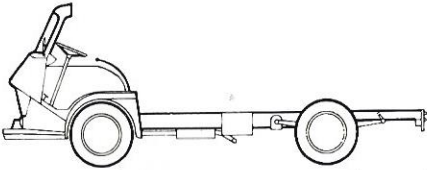
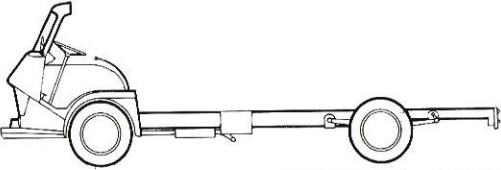
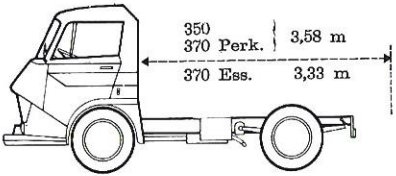
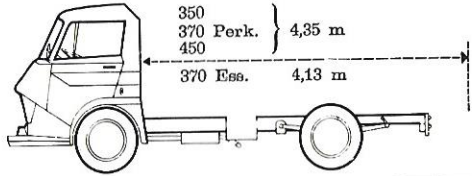
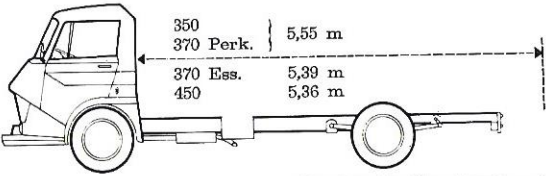
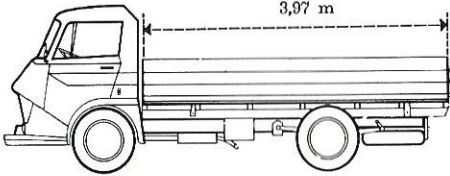
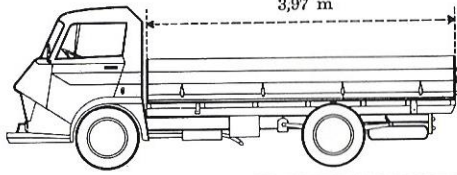
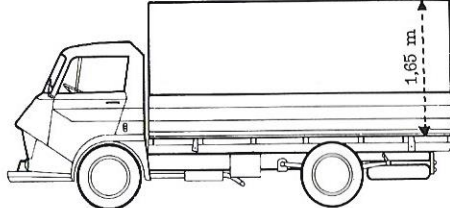
350-370	2,52 m	350-370-450	3,00 m	350-370-450	3,75 m
					
					
					

la gamme standard

350.370.450

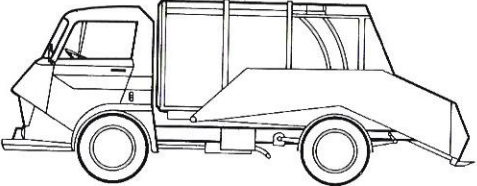
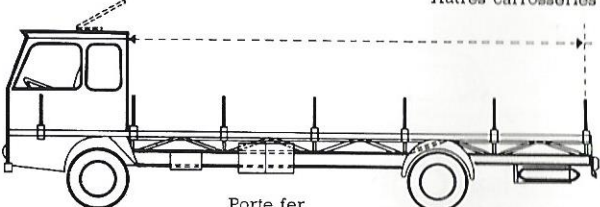
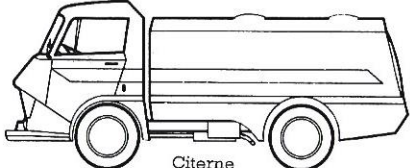
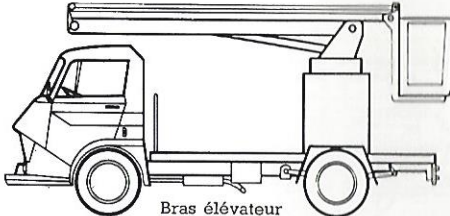
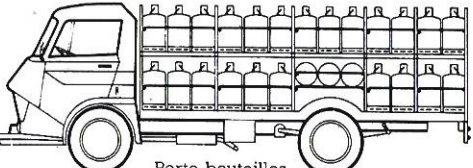
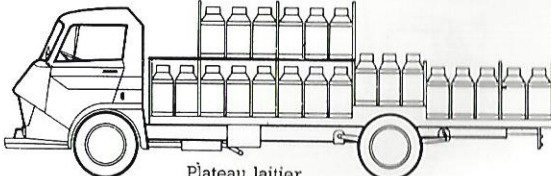
<p>Benne à ordures ménagères</p> 	<p>Autres carrosseries</p>  <p>Porte fer</p>	<p>Empattements.</p> <p>Plateau hors série</p> <p>AR de fourgon aluminium (ou acier) 2 hauteurs : 1,90 m, 2,25 m (empt 2,52 : 1,90 m seulement).</p>
 <p>Citerne</p>	 <p>Bras élévateur</p>	<p>Fourgon profilé 2 hauteurs : 2 m et 2,30 m.</p> <p>Fourgon isotherme ou frigorifique, 2 hauteurs intérieures : 1,90 m et 2,18 m.</p>
 <p>Porte bouteilles</p>	 <p>Plateau laitier</p>	<p>Cabine double et cabine approfondie : (type « PTT » et Ponts et Chaussées...).</p>

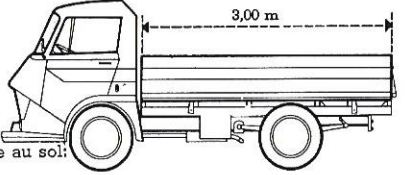
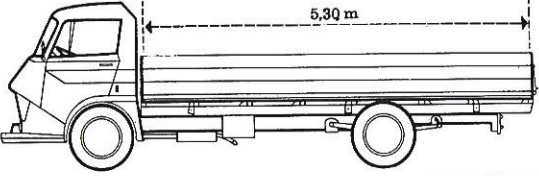
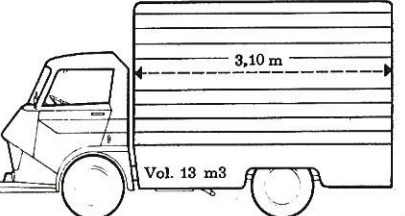
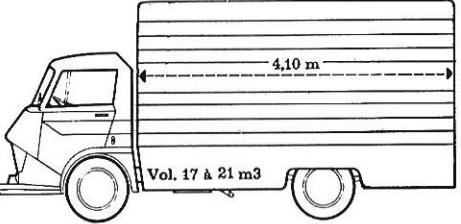
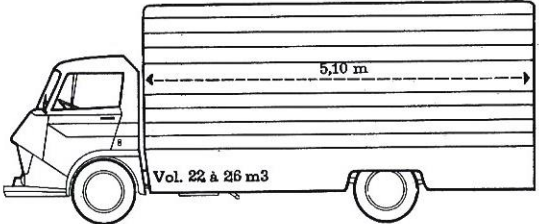
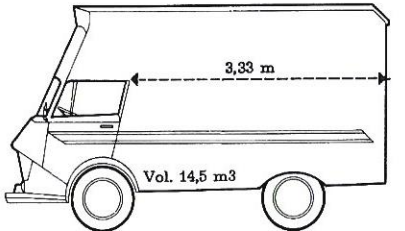
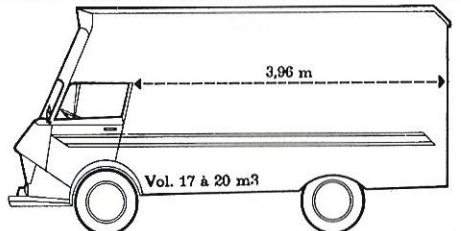
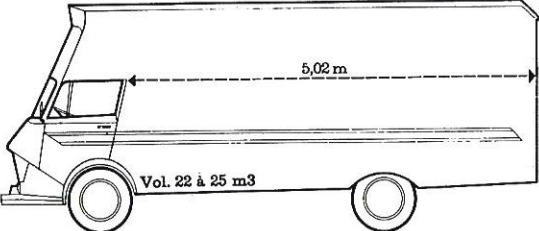
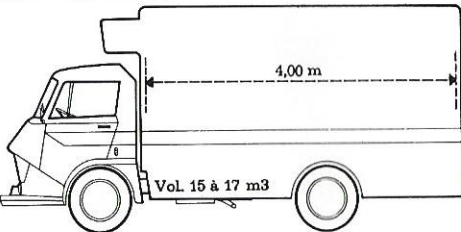
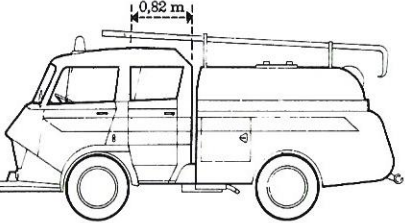
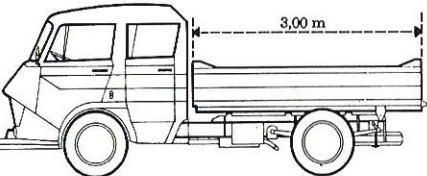
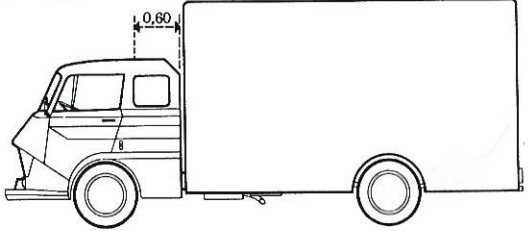
2,52 m	3,00 m	3,75 m
 <p>Surface au sol: 10 m²</p>		
 <p>Vol. 13 m³</p>	 <p>Vol. 17 à 21 m³</p>	 <p>Vol. 22 à 26 m³</p>
 <p>Vol. 14,5 m³</p>	 <p>Vol. 17 à 20 m³</p>	 <p>Vol. 22 à 25 m³</p>
	 <p>Vol. 15 à 17 m³</p>	
 <p>0,82 m</p>	 <p>3,00 m</p>	 <p>0,60 m</p>

camions

350.370.450

