

600

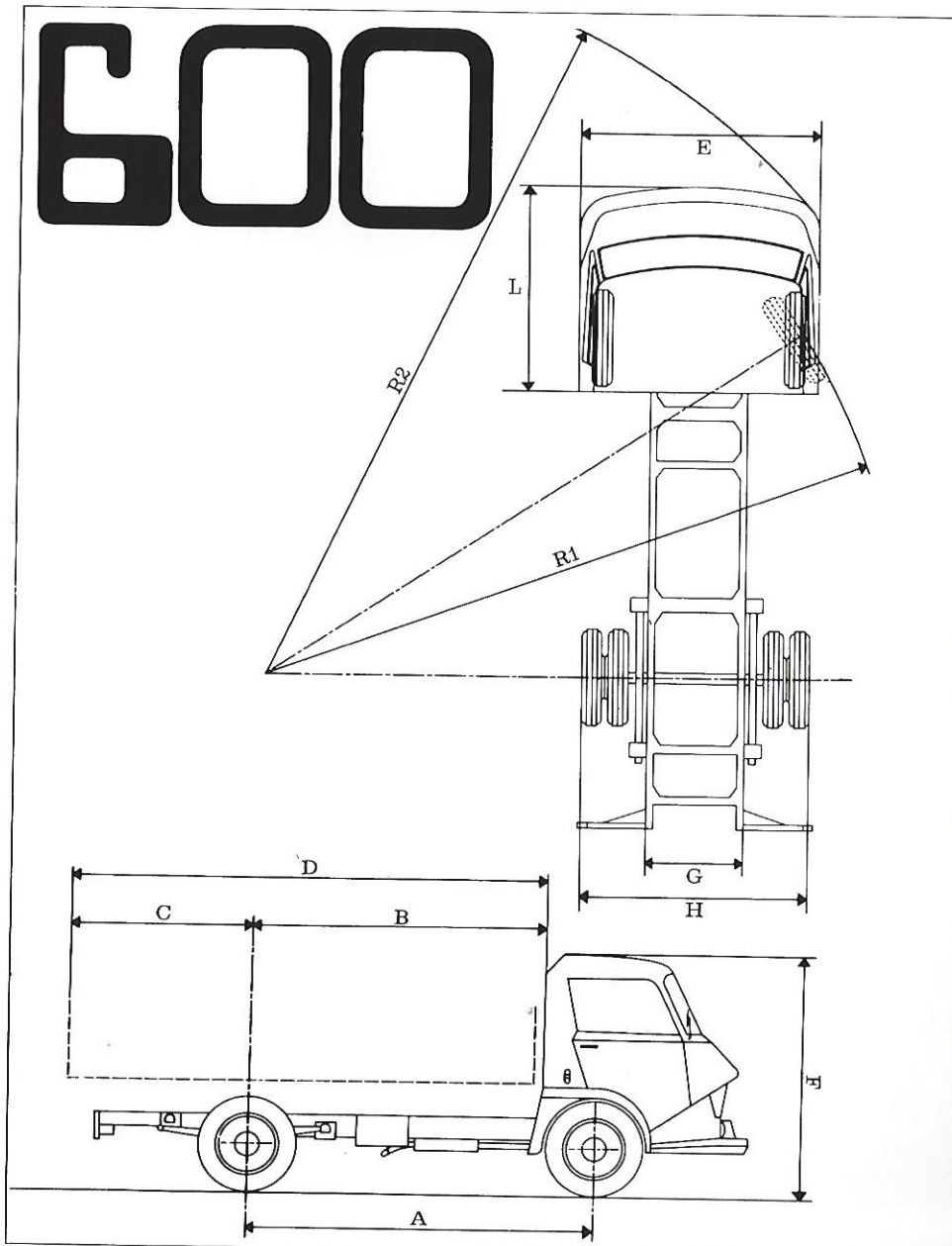

COTES		Type : 600
A	Empattement	2,70 m
B	Distance dos cabine/essieu AR	2,28
C	Porte à faux AR maxi	1,62
D	Longueur carrossable maxi	3,90
E	Largeur châssis cabine	2,30
F	Hauteur hors tout à vide	2,46
G	Largeur du châssis	0,90
H	Largeur maxi essieu AR	2,28
L	Longueur de la cabine	1,76
R1	Rayon de braquage entre trottoirs	5,85
R2	Rayon de braquage entre murs	6,40

POIDS		
Poids total en charge		10.300 kg
Châssis cabine en ordre de marche (1)	Essence	3.396 kg
	Diesel	3.540 kg
Charge totale sur châssis cabine	Essence	6.904 kg
	Diesel	6.760 kg

(1) avec réservoir plein, roue de secours et outillage.

PERFORMANCES	ESSENCE		DIESEL	
	Couples coniques	6 x 41	7 x 43	6 x 41
Vitesse maxi.	75 km/h	81 km/h	70 km/h	75 km/h
Pentes gravies en charge	35 %	31 %	30 %	27 %

700

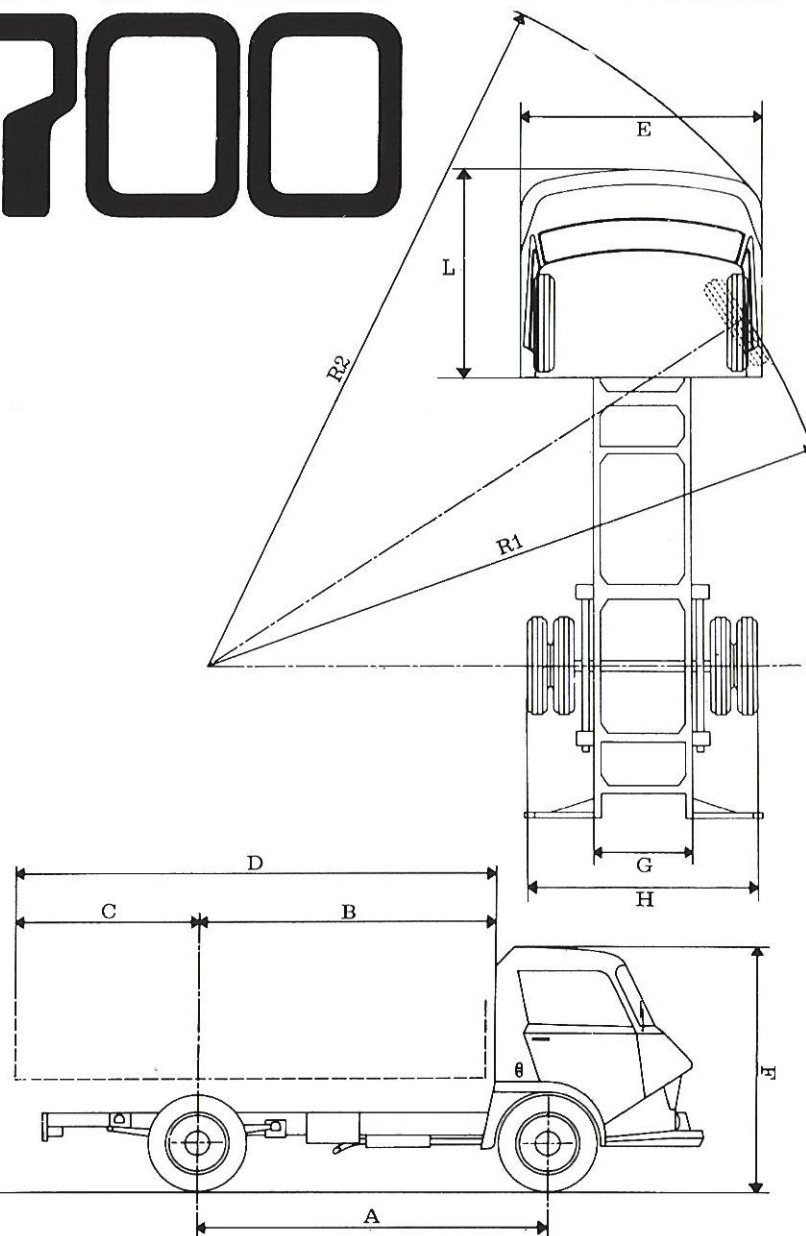

COTES		Type : 700	
A Empattement		3,30 m	3,90 m
B Distance des cabine/essieu AR		2,88	3,48
C Porte à faux AR maxi avec pneus *		9-22,5	10-22,5 ou 10-22,5
Moteur essence		1,79	1,93
Moteur diesel		1,87	2,01
D Longueur carrossable maxi *			
Moteur essence		4,67	4,81
Moteur Diesel		4,75	4,89
E Largeur du châssis cabine		2,30	2,30
F Hauteur hors tout à vide		2,48	2,48
G Largeur du châssis		0,90	0,90
H Largeur maxi essieu AR		2,28	2,28
L Longueur de la cabine		1,76	1,76
R1 Rayon de braquage entre trottoirs		6,65	7,70
R2 Rayon de braquage entre murs		7,15	8,20

* Nous consulter pour carrosseries à charges non uniformément répartie.

Empattement	3,30	3,90
Poids total en charge	10.990	10.990
Châssis cabine en ordre de marche (1)		
Essence	3.487	3.532
Diesel	3.634	3.679
Charge totale sur châssis cabine avec pneus 9-22,5 XSC		
Essence	7.503	7.458
Diesel	7.356	7.311
(Avec pneus 10-22,5 XSC Charge totale diminuée de 97 kg)		

(1) Avec réservoir plein, roue de secours et outillage.

800

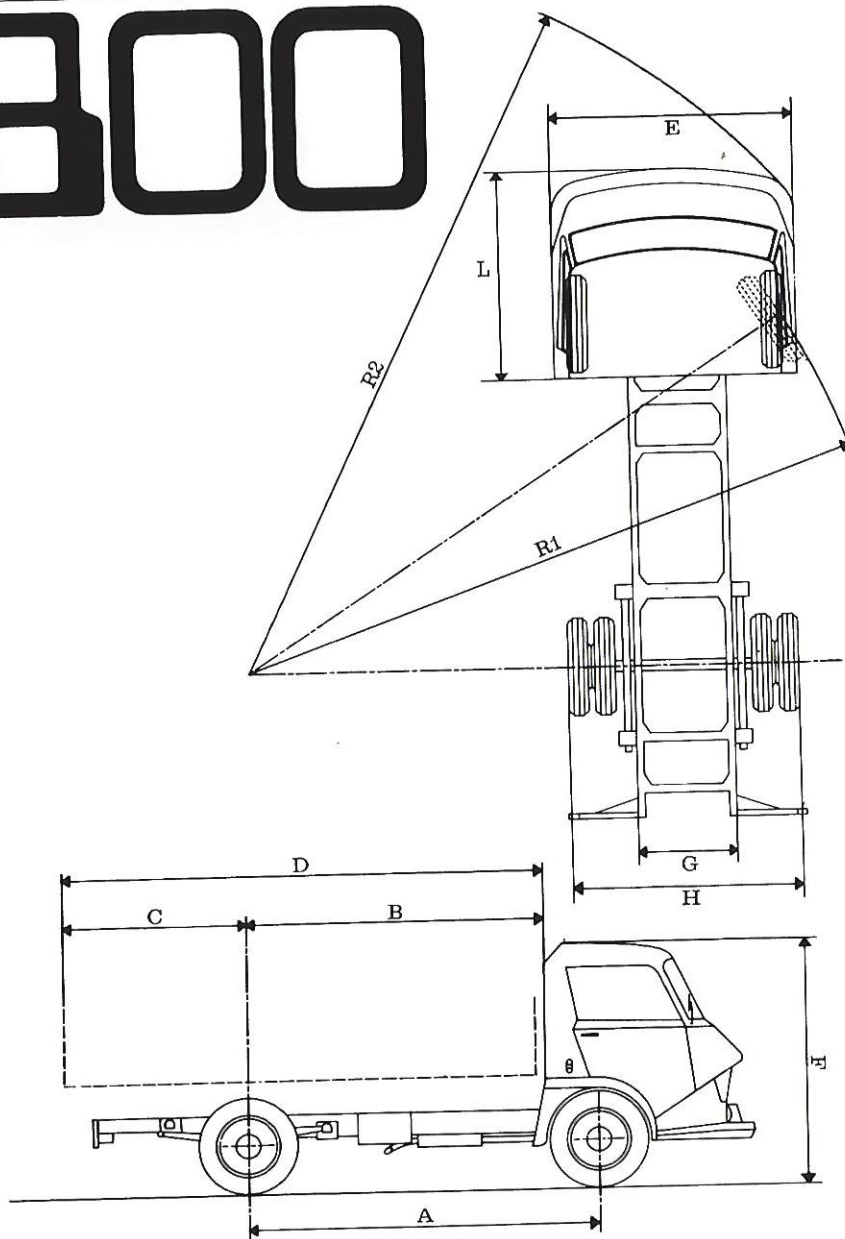

COTES	Type : 800
A Empattement	3,30 m
B Distance dos cabine/essieu AR	2,88
C Porte à faux AR maxi (châssis Diesel)	1,70 (1)
D Longueur carrossable maxi (châssis diesel)	4,58
E Largeur châssis cabine	2,30
F Hauteur hors tout à vide	2,51
G Largeur du châssis	0,90
H Largeur maxi essieu AR	2,34
L Longueur de la cabine	1,76
R1 Rayon de braquage entre trottoirs	6,65
R2 Rayon de braquage entre murs	7,15

(1) + 0,15 m pour ferrures et accessoires d'un poids négligeable.

POIDS	Type : 800 Diesel
Poids total en charge	11.990 kg
Châssis cabine en ordre de marche (1)	3.783 kg
Charge totale sur châssis cabine	8.207 kg

(1) avec réservoir plein 150 l, roue de secours et outillage.

PNEUMATIQUES	Monte de série	10-22,5 XSC (roues 22,5 x 6,75) départ 130
	Monte en option	10-22,5 XYSC

Couples coniques	6 x 41	7 x 43
Boîte 5 vitesses AV + MA Vitesse maxi en charge	74	82
Pentes maxi gravies en charge	27 %	23,5 %

700 tracteur

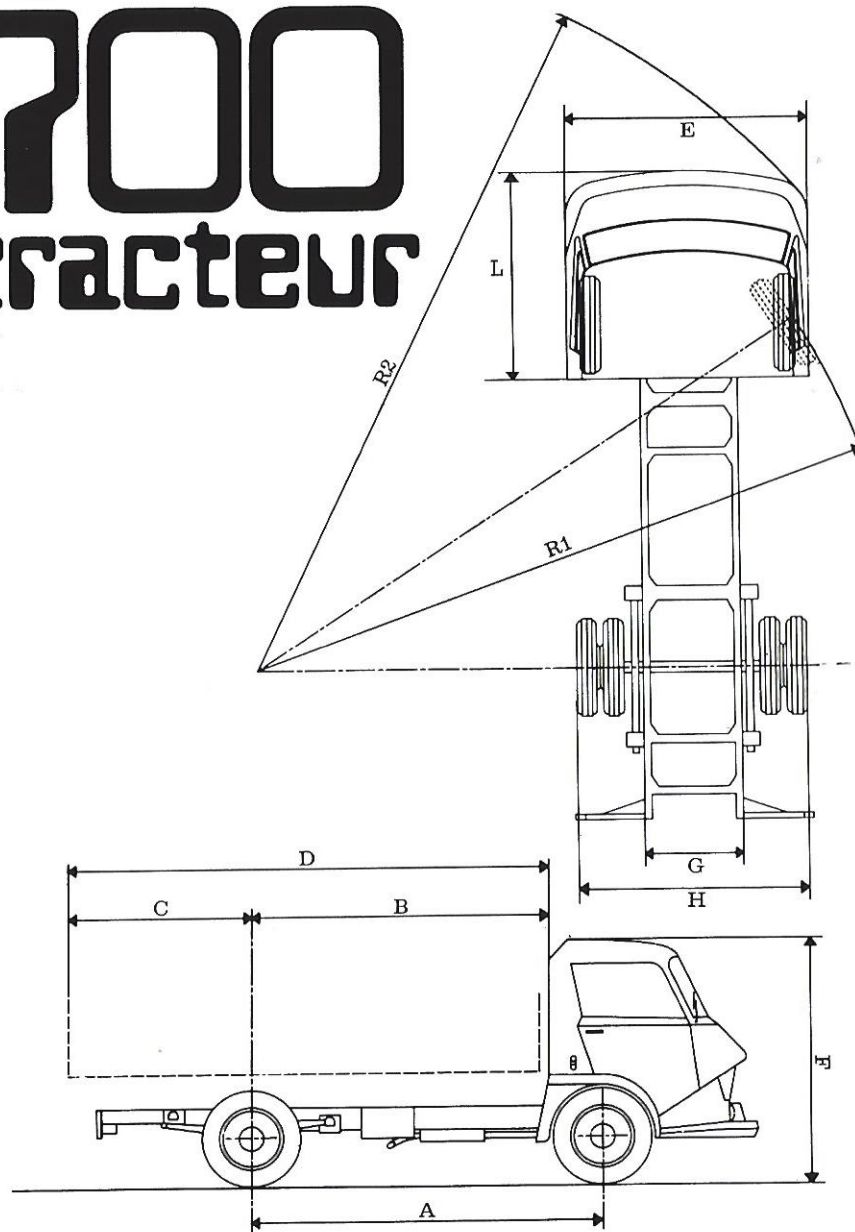

COTES		Type : 700	
A	Empattement	2,50 m	
B	Porte à faux AV	1,34	
C	Distance : avec sellette - axe essieu AR	0,25	
D	Balayage maxi AV. de la semi-remorque	1,46	
E	Hauteur de la sellette	(en solo)	1,20
		(en charge)	1,09
F	Largeur hors tout	2,30	
G	Longueur hors tout	4,70	
H	Hauteur hors tout à vide	2,43	
L	Longueur maxi de la semi-remorque	12,87	
R1	Rayon de braquage entre trottoir	5,40	
R2	Rayon de braquage entre murs	5,95	

POIDS

Poids total en charge	Essence	18.500 kg
	Diesel	
Tracteur en ordre de marche ⁽¹⁾	Essence	3.775 kg
	Diesel	3.915 kg
Poids maxi de la semi-remorque chargée	Essence	14.725 kg
	Diesel	14.585 kg

(1) avec sellette, réservoir plein, roue de secours et outillage.

PNEUMATIQUES	Monte de série	9.-22,5-XSC
	Monte en option	9.-22,5-XYSC

la gamme de série 600.700

Empattements.

Châssis cabine : cabine complète, sièges et appareillage de bord complet, plaques de police, lanternes AR et stops branchés.

700, porte-roue de secours en option (sur emp. 3,30 m et 3,90 m).

700, pare-chocs AR en option (sur emp. 3,30 m et 3,90 m)

Plateau à ridelles fixes ou rabattables complet, en ordre de marche. Caisse métallique, hayon arrière rabattable avec marche-pied repliable. Pare-chocs AR et porte-roue de secours. (Option : plateau bâché).

Plateau à ridelles fixes ou rabattables. Type urbain surbaissé.

Benne : caisse métallique, ridelles fixes. Capacités : 3,5 m³ et 4 m³. Porte roue de secours.

Benne : caisse métallique, ridelles rabattables, Capacités : 3,5 m³ et 4 m³. Porte roue de secours.

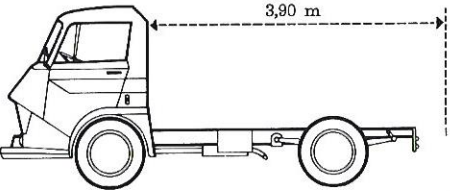
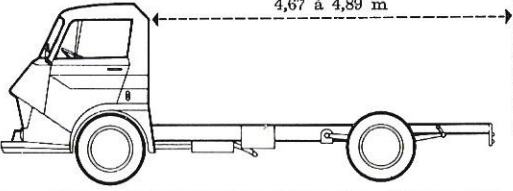
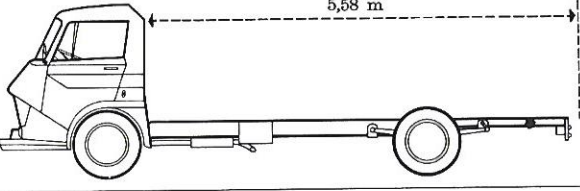
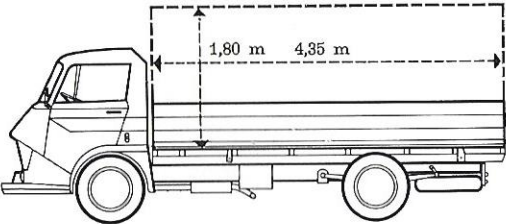
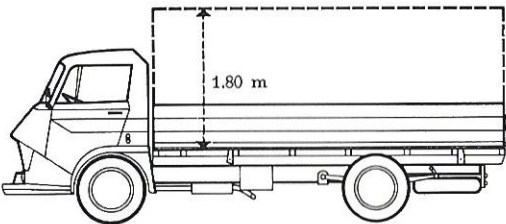
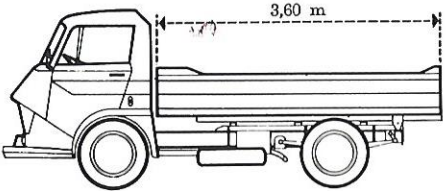
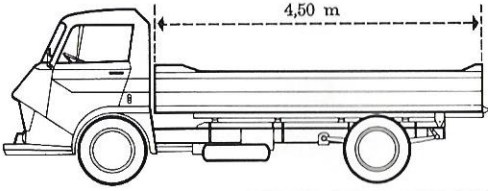
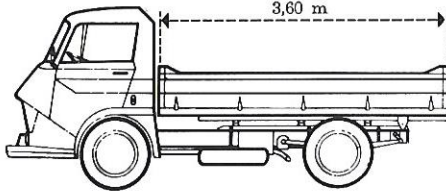
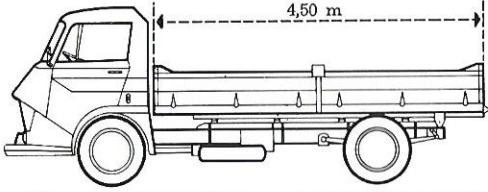
2,70 m 600	3,30 m 700	3,90 m 700
 <p>3,90 m</p>	 <p>4,67 à 4,89 m</p>	 <p>5,58 m</p>
	 <p>1,80 m 4,35 m</p>	
	 <p>1,80 m</p>	
 <p>3,60 m</p>	 <p>4,50 m</p>	
 <p>3,60 m</p>	 <p>4,50 m</p>	

la gamme standard 600.700

Empattements.

Plateaux hors série.

Cabines doubles : 6 places
et approfondies : 2 places
et 1 couchette.

Arrière de fourgons
3 hauteurs 1,90 m et 2,25 m, 2,40 m.

Fourgons isothermes ou frigorifiques :
ht. intérieure : 2,26 m.

Cabine pompier : 6 et 9 places.

Autres carrosseries 700

Benne à ordures ménagères emp. 3 m 30

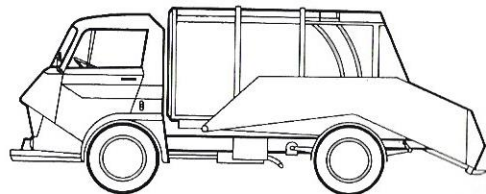

Porte Fer avec cabine centrale sur 700 emp. 4 m 90

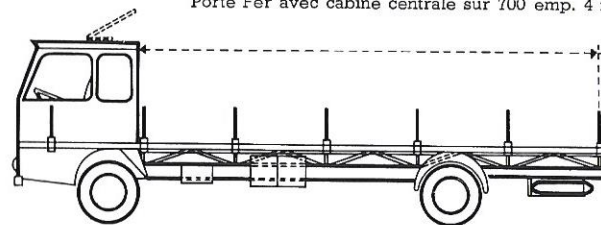

700 800

Citerne à fuel emp. 3 m 30

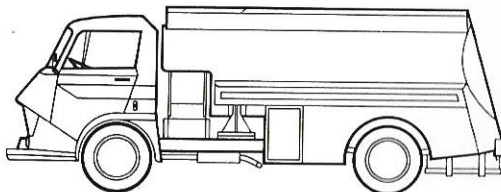

Bétaillère étanche emp. 3 m 30

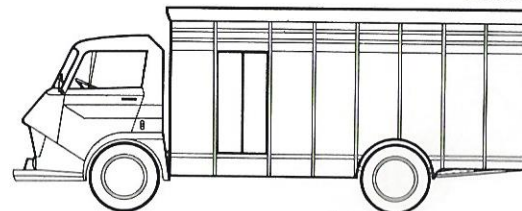

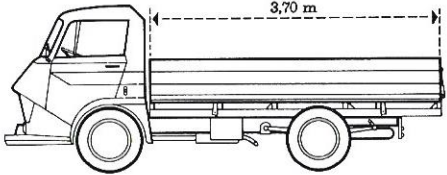
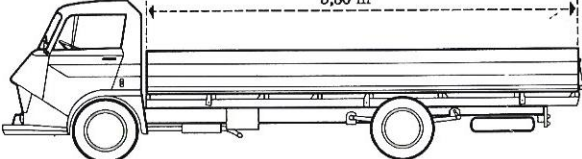
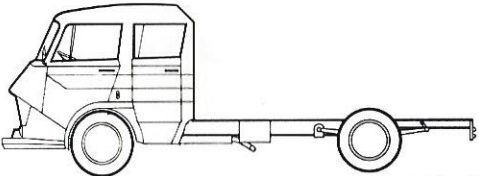
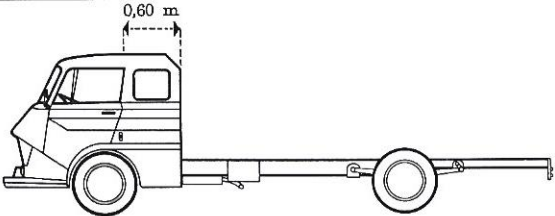
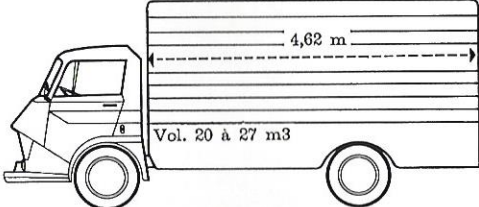
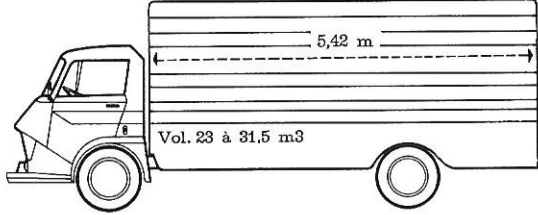
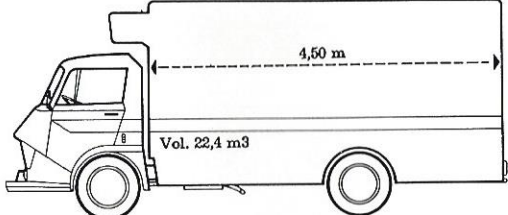
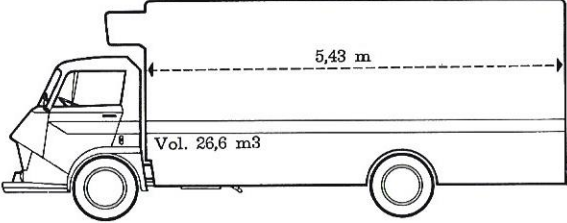
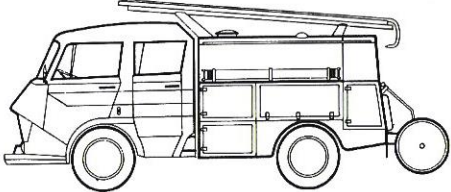
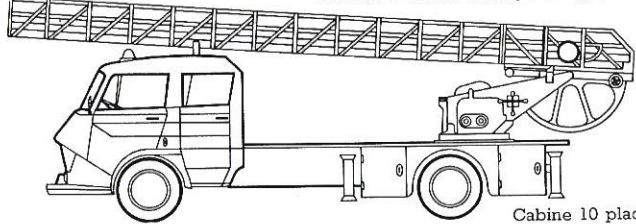
2,70 m 600	3,30 m 700	3,90 m 700
 <p>3,70 m</p>		 <p>5,30 m</p>
	 <p>Cabine 6 places</p>	 <p>0,60 m</p> <p>Cabine couchette</p>
	 <p>4,62 m</p> <p>Vol. 20 à 27 m³</p>	 <p>5,42 m</p> <p>Vol. 23 à 31,5 m³</p>
	 <p>4,50 m</p> <p>Vol. 22,4 m³</p>	 <p>5,43 m</p> <p>Vol. 26,6 m³</p>
 <p>Fourgon pompe tonne</p> <p>Cabine 10 places</p>		 <p>Echelle à commande hydraulique 30 m</p> <p>Cabine 10 places</p>

600.700

800

camions



700 tracteurs

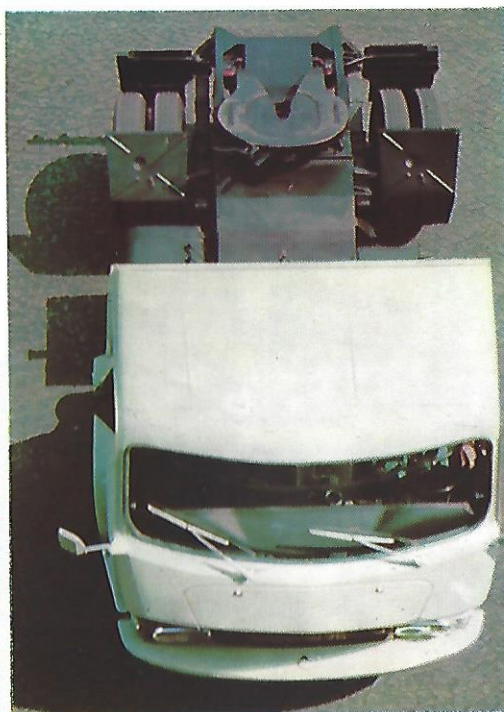



car 60





